

DEW 40

- SE** Installatörshandbok Dockningssats för F750 med VPB 200
- GB** Installer manual Docking kit for F750 with VPB 200
- FI** Asentajan käsikirja Liitännäsarja F750:lle VPB 200:lla

Installatörshandbok - DEW 40

Allmänt

Detta tillbehör används för att docka en VPB 200 till en F750 i hus där det finns ett stort behov av varmvatten.

Denna installatörshandbok, med inkluderade pumpdiagram på sida 9, bygger på att VPB 200 installeras till vänster om F750 (se bild nedan).

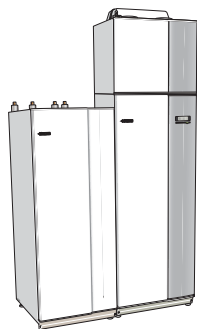

TIPS!

Se installationshandboken för F750 för mer information om värmepumpen och dess installation. Dokumenten finns att ladda hem på www.nibe.se.

Innehåll

1 st	Tillbehörlåda (apparatlåda)
2 st	Temperaturgivare
1 st	Buntband
1 st	Buntband med clips
1 st	Växelventil
1 st	Backventil
1 st	Avstängningsventil 22 mm
4 st	O-ringar
1 st	Planpackning
1 st	Metallclips 22 mm
1 st	Metallclips 28 mm
6 st	Plastclips
2 st	Flexrör
1 st	Vinkelkoppling
3 st	Förminskningssats 28-22 mm
3 st	Förstärkningshylsa 22 mm
3 st	Klämring 22 mm
1 st	Klämringsmutter 22 mm
1 st	Plugg R15
1 st	Plugg 15 mm
1 st	Plugg 22 mm
4 st	Skruv M5

Komponentplacering

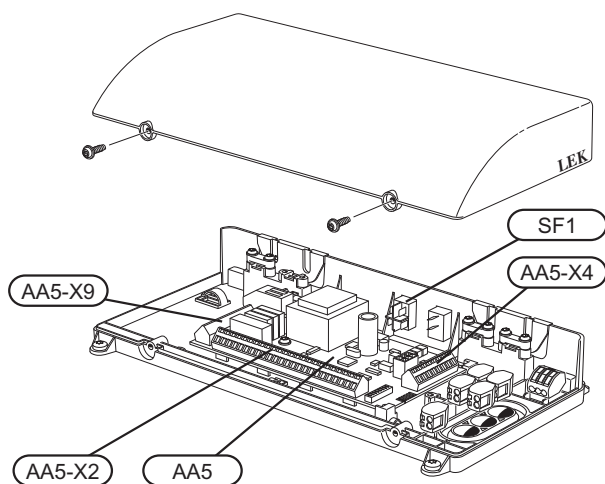

Elkomponenter

SF1	Strömställare
AA5	Tillbehörskort
AA5-X2	Anslutningsplint, givare och extern blockering
AA5-X4	Anslutningsplint, kommunikation
AA5-X9	Anslutningsplint, växelventil

Beteckningar i komponentplacering enligt standard IEC 81346-1 och 81346-2.

Röranslutning varmvatten Principschema

Förklaring

CP1	VPB 200
EB100	F750
FQ1	Blandningsventil, varmvatten (ingår inte F750 cu)
WP5	DEW 40
AA25	Apparatlåda
BT6	Temperaturgivare, varmvattenladdning, styrande
BT7	Temperaturgivare, varmvatten topp, visande
QM40	Avstängningsventil
QN28	Växelveil, varmvatten
RM1	Backventil

Beteckningar enligt standard IEC 61346-2.

Principschema extra varmvatten

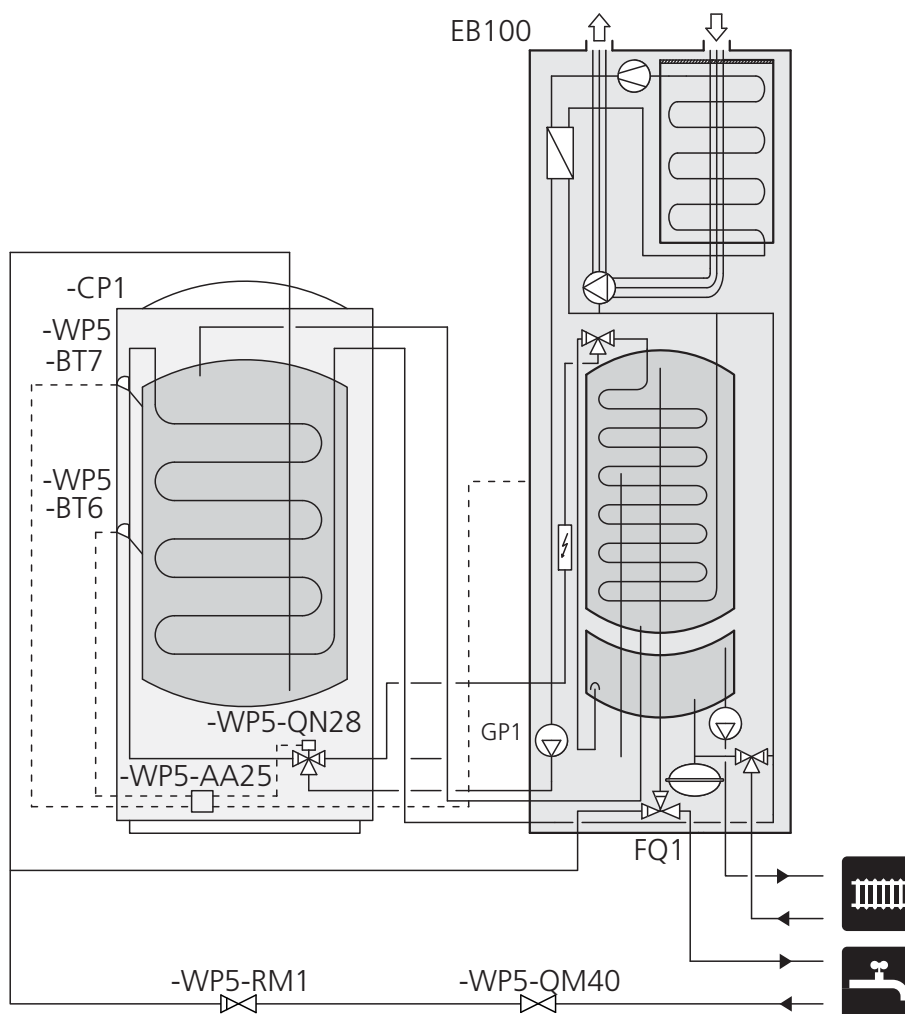

OBS! Detta är ett principschema. Verklig anläggning skall projekteras enligt gällande normer.

Allmänt

Två flexrör ingår i DEW 40. All övrig rördragnig skall ske med 22 mm kopparrör och snäva böjor ska undvikas.

Röranslutningar F750

Flexrör

1. Stäng av värmepumpen och slå av strömmen på säkerhetsbrytaren.
2. Ta bort frontluckorna enligt beskrivning i värmepumpens installatörshandbok.
3. Töm F750 på vatten samt släpp trycket i klimatsystemet om värmepumpen blivit installerad tidigare.
4. Koppla bort anslutningen för inkommande kallvatten, se Installatörshandbok för F750 för ytterligare instruktioner.
5. Demontera röret ovanför värmebärarpumpen (GP1).

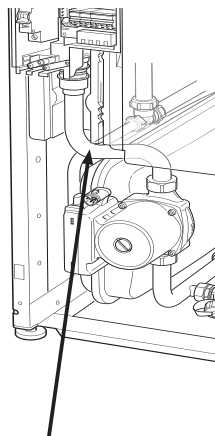

Rör demonteras

6. Montera vinkelkoppling på flexröret med honanslutning. Montera 2 medlevererade o-ringar och ett metallclips (22 mm).
7. Montera flexröret och planpackning på värmebärarpumpen (GP1).
8. Montera det andra flexröret i elpatronsanslutningen. Montera 2 medlevererade o-ringar och ett metallclips (28 mm).

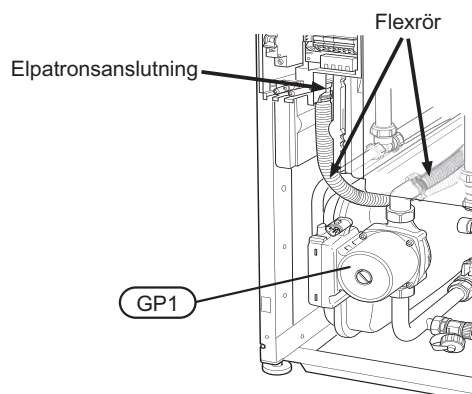

9. Demontera backventilen som sitter innanför påfyllningsventilen (QM10) och montera därefter bipackad R15-plugg.

F750, Koppar

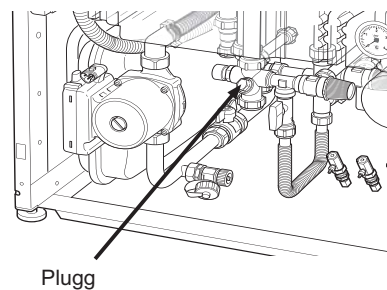

F750, rostfri eller emalj

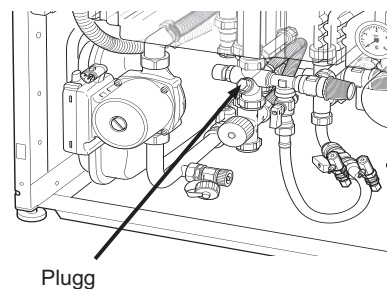

OBS!

Backventilen i blandningsventilen i F750 ska demonteras för att det inte ska kunna uppstå undertryck i VPB 200.



TÄNK PÅ!

För att undvika onödiga värmeförluster bör rören isoleras.

Kallvatten F750 cu

Om fabriksinställningen ändras så att varmvattentemperaturen kan överstiga 60 °C ska blandningsventil monteras, se installatörshandbok för F750.

I de fall det inte behövs någon blandningsventil ansluts inkommande kallvatten i anslutning för kallvatten (XL3) i VPB 200.

Kallvatten F750 rf och emalj

1. Mellan blandningsventilen (EB100-FQ1) och kopplet för inkommande kallvatten finns ett flexrör. Lossa detta flexrör från den övre anslutningen på kopplet.
2. Plugga anslutningen på kopplet med bipackad plugg (22 mm) och dra flexröret bakåt.
3. Anslut inkommande kallvatten till flexröret.

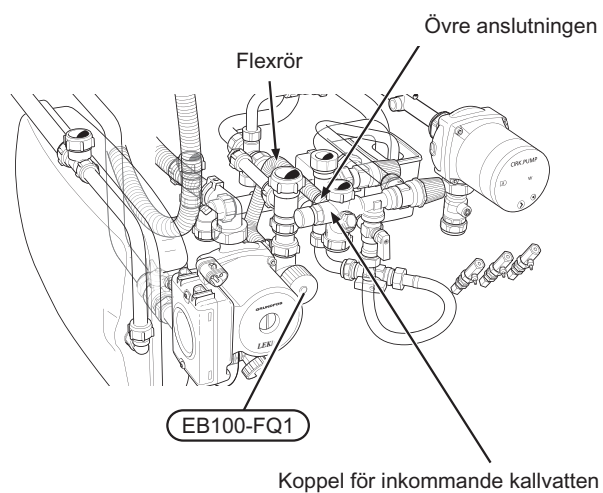

4-vägskoppling

1. Demontera plugg i 4-vägskopplingen.
2. Den nu lediga anslutningen på 4-vägskopplingen kopplas samman med dockningsanslutning, returledning (XL9) i VPB 200.

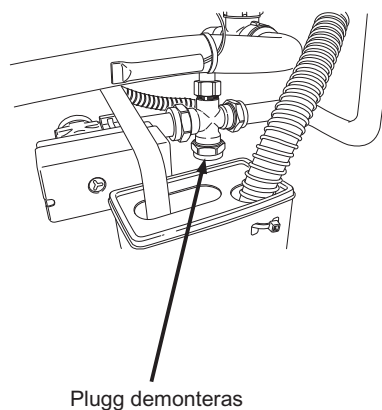

Röranslutningar VPB 200

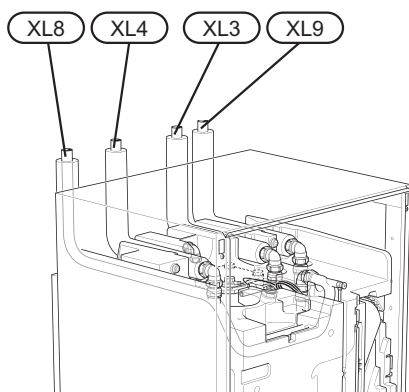

Anslutningar

I de fall det inte finns blandningsventil i F750 ansluts inkommande kallvatten i anslutning för kallvatten (XL3) i VPB 200.

Montera bipackad avstängningsventil samt backventil på inkommande kallvatten.

Dockningsanslutning, returledning (XL9) kopplas samman med 4-vägskopplingen i F750.

Växventil (WP5-QN28)

1. Montera den bipackade växventilen nertill i VPB 200.
2. Anslut flexrören för fram- och returledningen på växventilen.

Port A: Till anslutning för dockning, framledning (XL8) i VPB 200.

Port B: Till elpatronen i F750.

Port AB: Från värmebärarpumpen (GP1) i F750.

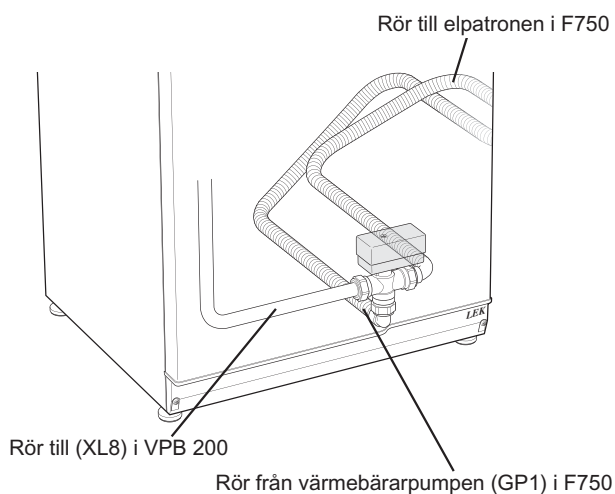

Pump- och tryckfallsdiagram

Vidstående diagram visar pumpkapacitet med VPB 200 dockad till F750, som i detta fall då ersätter motsvarande diagram i Installatörshandboken för F750.

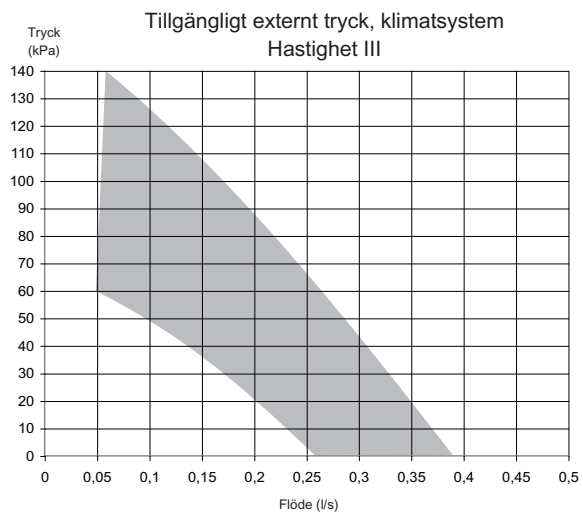
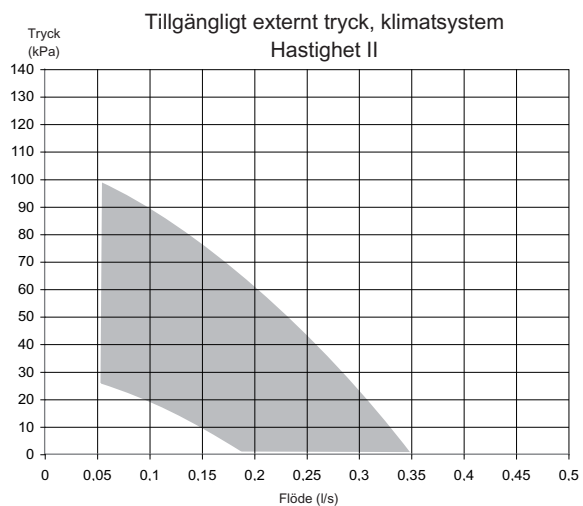
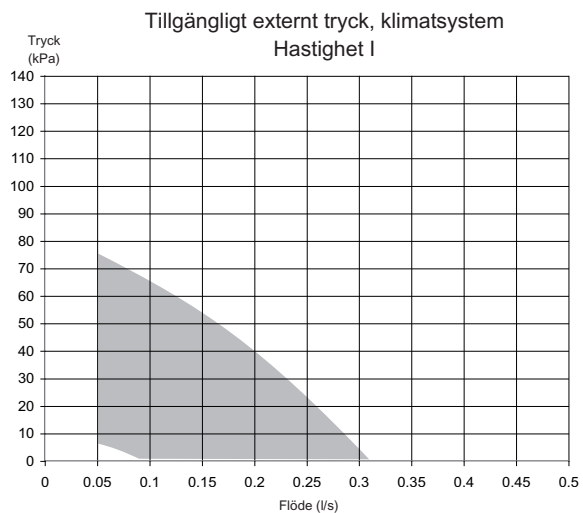

Elinkoppling

**OBS!**

All elektrisk inkoppling skall ske av behörig elektriker.

Elektrisk installation och ledningsdragnig skall utföras enligt gällande bestämmelser.

Värmepumpen ska vara spänningslös vid installation av DEW 40.

**OBS!**

Om matningskabeln är skadad får den endast ersättas av NIBE, dess serviceombud eller liknande behörig personal för att undvika eventuell fara och skada.

**OBS!**

För att undvika störningar får kommunikations- och/eller givarkablar till externa anslutningar inte förläggas närmare än 20 cm från starkströmsledningar.

Elschema finns i slutet av denna Installatörshandbok.

Montering av apparatlåda (WP5-AA25)

Montera plåten med apparatlådan i botten av VPB 200.

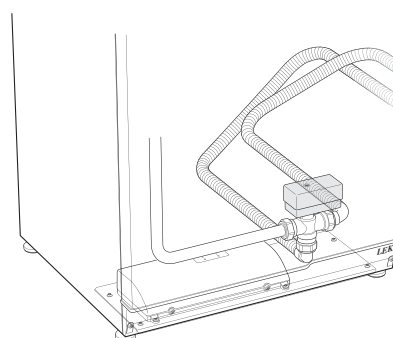

Anslutning av kommunikation

Detta tillbehör innehåller ett tillbehörskort (AA5) som ska anslutas direkt till värmepumpen på ingångskortet (plint AA3-X4).

Om flera tillbehör ska anslutas eller redan finns installerade måste nedanstående instruktion följas.

Det första tillbehörskortet ska anslutas direkt till värmepumpens plint AA3-X4. De efterföljande korten ansluts i serie med föregående kort.

Kommunikationskabeln (W102, längd 3,5 meter) är monterad från fabrik och ansluts enligt tabellen nedan.

Färg	Värmepump (AA3-X4)	Annat tillbehörskort (AA5-X4)
Vit (A)	15	4
Brun (B)	14	5
Grön (GND)	13	6

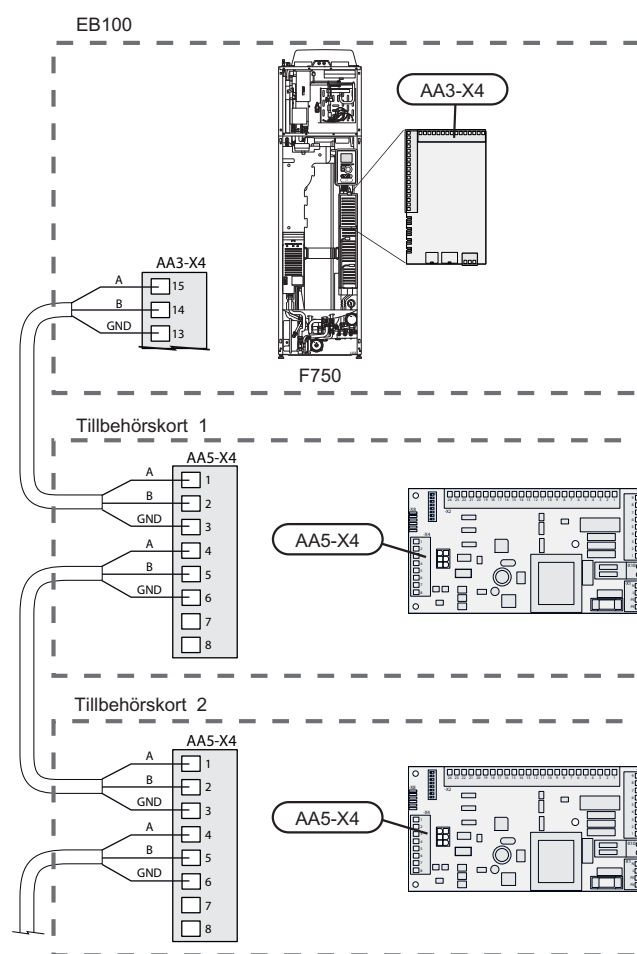

Anslutning av matning

DEW 40 levereras med matningskabel med stickkontakt (W101, längd 3,0 meter) monterad från fabrik.

Montering av givare

Givare, varmvattenladdning (WP5-BT6) och varmvatten topp (WP5-BT7) placeras i därför avsedda dykrör i VPB 200, se bild nedan. Fäst givarkablarna med bifogade plastclips.

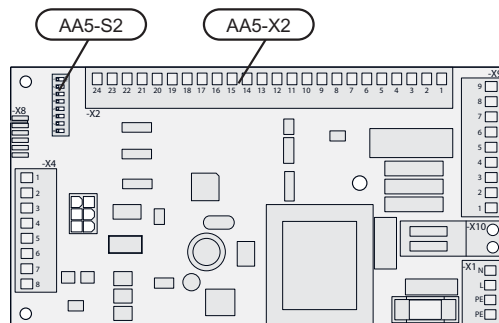
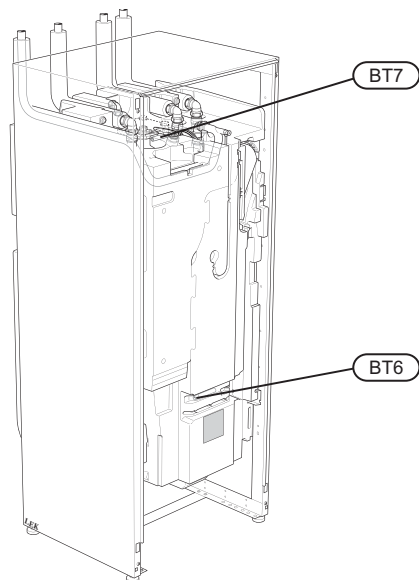

Anslutning av givare

Anslutning av fabriksmonterat kablage

De utgående kablagen (W104) och (W105) från apparatlådan (WP5-AA25) ansluts internt på VPB 200. Kablage (W104) förläggs via baksidan och dras sedan, i därför avsedda spår, upp på framsidan av VPB 200.

- (W104) ansluts till givare, varmvattenladdning (WP5-BT6).
- (W105) anslut till givare, varmvatten topp (WP5-BT7).

Anslutning av växelventil (WP5-QN28)

Den utgående kablaget (W103) från apparatlådan (WP5-AA25) ansluts till växelventilen (WP5-QN28).

Anslutning av kontakt för extern blockering

Om man önskar kunna blockera DEW 40 anslut en potentialfri kontakt till AA5-X2:23-24.

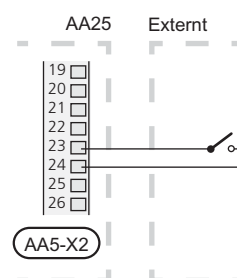

DIP-switch

DIP-switchen (S2) på tillbehörskortet (AA5) i apparatlådan (WP5-AA25) ska ställas in enligt nedan.

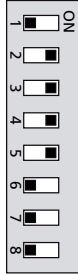

S2

Aktivering av DEW 40

Aktiveringen av DEW 40 kan göras via startguiden eller direkt i menysystemet.

Startguiden

Startguiden visas vid första uppstart efter värmepumpsinstallationen, men finns även i meny 5.7.

Menysystemet

Om du inte aktiverar DEW 40 via startguiden kan du göra detta i menysystemet.

Meny 5.2 - systeminställningar

Aktivering/avaktivering av tillbehör.

Meny 3.1 - serviceinfo

Här kan du se om ev. extern blockering av DEW 40 är aktiv.



TÄNK PÅ!

Se även Installatörshandboken för F750.



TÄNK PÅ!

Värmepumpens mjukvara skall vara programvaruversion 2815 eller senare. Om så inte är fallet, skall en uppdatering av mjukvaran göras. Uppdatering finns tillgänglig på www.nibe.se/programvara, alternativt på USB-minne.

Installer manual - DEW 40

General

This accessory is used to dock a F750 to a VPB 200 in houses that have a large hot water demand.

This installer manual, with pump diagram on page 21, is based on VPB 200 being installed to the left of F750 (see image below).

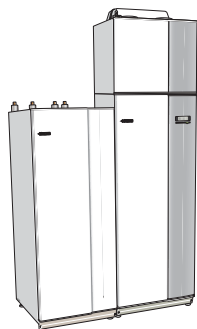

TIP

See installer manual for F750 for more information about the heat pump and its installation. Documentation can be downloaded from www.nibe.se.

Contents

1 x	Accessory box (unit box)
2 x	Temperature sensor
1 x	Cable ties
1 x	Cable tie with clips
1 x	Shuttle valve
1 x	Non-return valve
1 x	Shut-off valve 22 mm
4 x	O-rings
1 x	Flat gasket
1 x	Metal clips 22 mm
1 x	Metal clips 28 mm
6 x	Plastic clips
2 x	Flexible pipe
1 x	Angle connection
3 x	Reduction kit 28-22 mm
3 x	Reinforcement sleeve 22 mm
3 x	Compression ring 22 mm
1 x	Compression ring nut 22 mm
1 x	Plug R15
1 x	Plug 15 mm
1 x	Plug 22 mm
4 x	Screw M5

Component positions

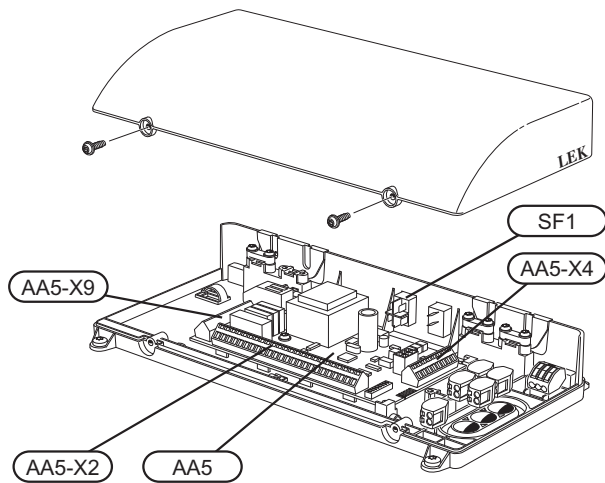

Electrical components

SF1	Switch
AA5	Accessory card
AA5-X2	Terminal block, sensors and external blocking
AA5-X4	Terminal block, communication
AA5-X9	Terminal block, reversing valve

Designations in component locations according to standard IEC 81346-1 and 81346-2.

Pipe connection hot water

Outline diagram

Explanation

CP1	VPB 200
EB100	F750
FQ1	Mixing valve, hot water (not included in F750 cu)
WP5	DEW 40
AA25	Unit box
BT6	Temperature sensor, hot water charging, control
BT7	Temperature sensor, hot water peak, display
QM40	Shut-off valve
QN28	Reversing valve, hot water
RM1	Non-return valve

Designations according to standard IEC 61346-2.

Outline diagram extra hot water

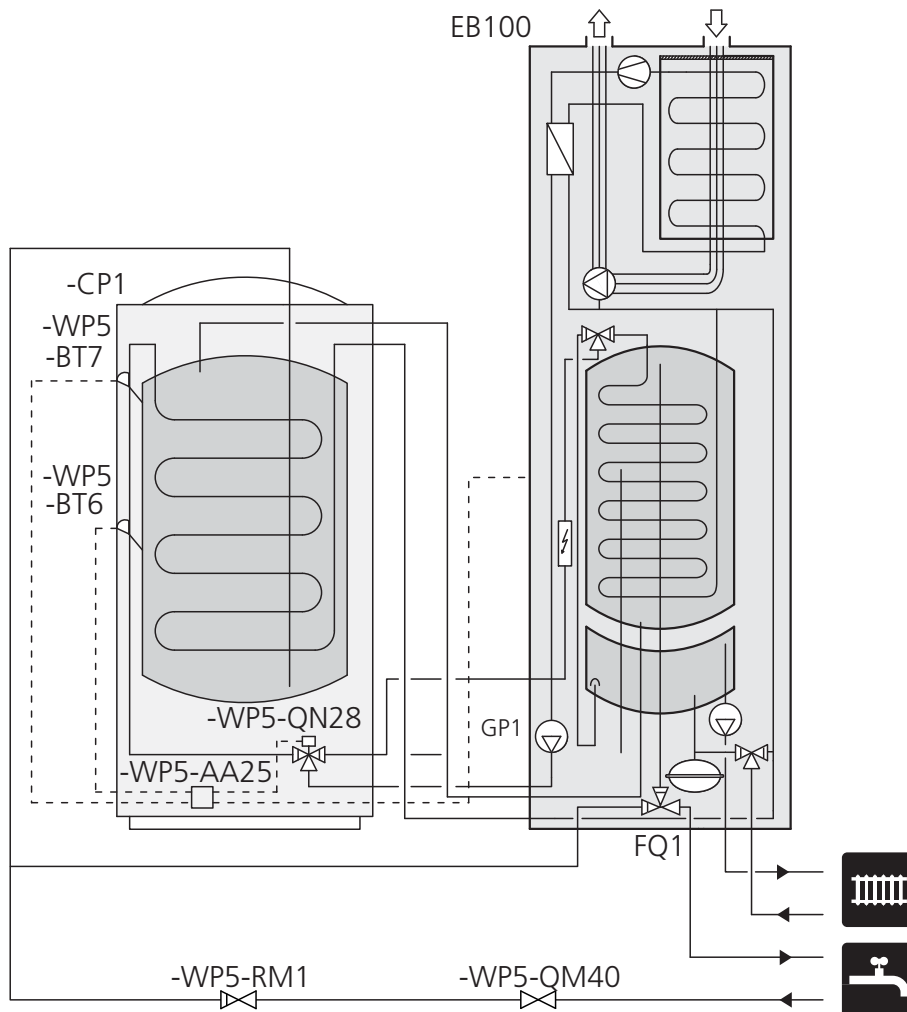

Note! This is an outline diagram. Actual installations must be planned according to applicable standards.

General

Two flexible pipes are included in DEW 40. All other pipe routing must be carried out with 22 mm copper pipes and tight bends must be avoided.

Pipe connections F750

Flexible pipe

1. Shut off the heat pump and turn off the current on the safety breaker.
2. Remove the front panels according to the description in the heat pump installation manual.
3. Drain F750 of water and release the pressure in the climate system if the heat pump was previously installed.
4. Disconnect the connection for incoming cold water, see Installation manual for F750 for further instructions.
5. Remove the pipe above the heating medium pump (GP1).

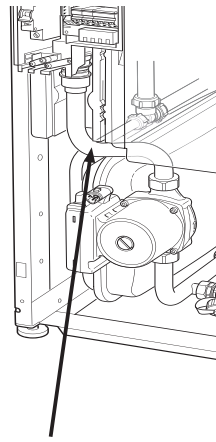

Remove pipe

6. Install the angled connector on the flexible pipe with the female connection. Install 2 enclosed O-rings and a metal clip (22 mm).
7. Install the flexible pipe and flat gasket on the heating medium pump (GP1).
8. Install the other flexible pipe in the immersion heater connection. Install 2 supplied O-rings and a metal clip (28 mm).

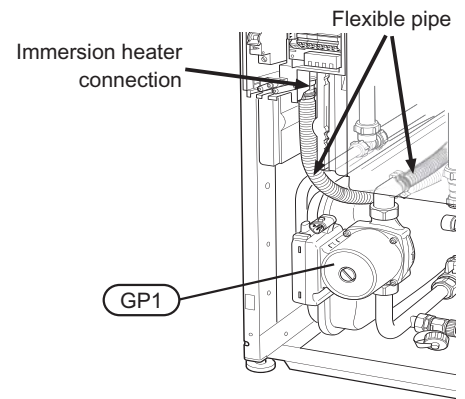

9. Remove the non-return valve located next to the filler valve (QM10) and then install the enclosed R15-plug.

F750, Copper

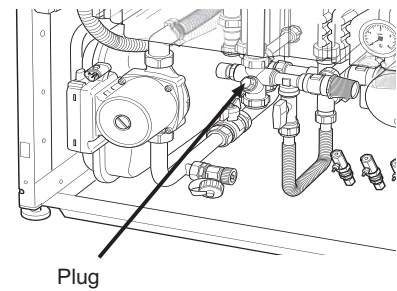

Plug

F750, enamel or stainless steel

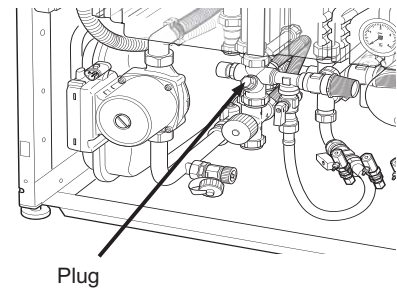

Plug



NOTE

The non-return valve in the mixing valve in F750 must be removed to prevent a vacuum in VPB 200.



Caution

To prevent unnecessary heat losses insulate the pipes.

Cold water F750 cu

If the default setting is changed so that the hot water temperature can exceed 60 °C install a mixing valve, see installer' s handbook for F750.

In cases where a mixing valve is not required, connect the incoming cold water in the connection for cold water (XL3) in VPB 200.

Cold water F750 stainless steel and enamel

1. There is a flexible hose between the mixing valve (EB100-FQ1) and the coupling for incoming cold water. Detach this flexible hose from the upper connection on the coupling.
2. Plug the connection on the coupling using the enclosed plug (22 mm) and route the flexible hose backwards.
3. Connect the incoming cold water to the flexible pipe.

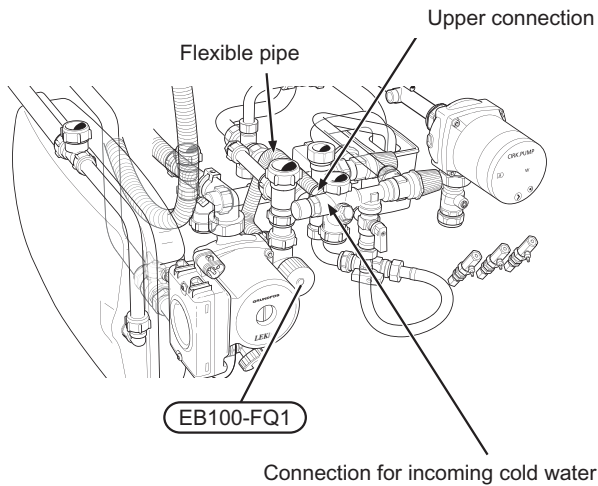

4-way connector

1. Remove the plug from the 4-way coupling.
2. Connect the now free connection on the 4-way coupling with the docking connection, return line (XL9) in VPB 200.

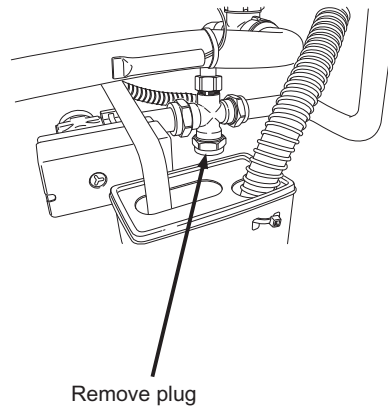

Pipe connections VPB 200

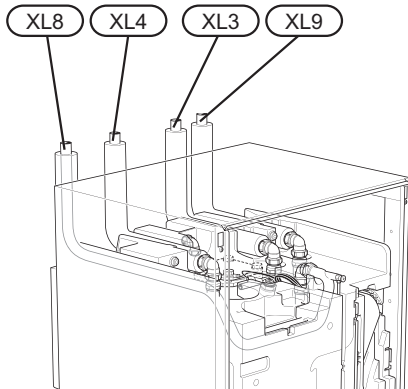

Connections

In cases where there is not a mixing valve in F750, connect the incoming cold water in the connection for cold water (XL3) in VPB 200.

Install the supplied shut-off valve and non-return valve on the incoming cold water.

Connect docking connection, return line (XL9) with the 4-way connector in F750.

Reversing valve (WP5-QN28)

1. Install the supplied reversing valve at the bottom on VPB 200.
2. Connect the flexible pipes for the supply and return lines on the reversing valve.

Port A: To connection for docking, supply (XL8) in VPB 200.

Port B: To immersion heater in F750.

Port AB: From heating medium pump (GP1) in F750.

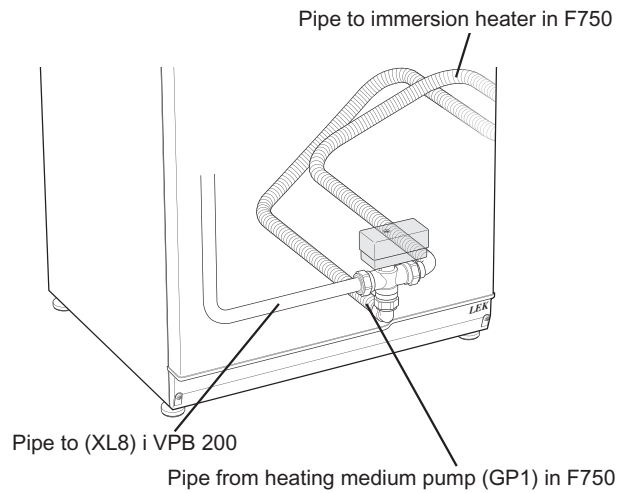

Pump and pressure drop diagrams

The adjacent diagram shows the pump capacity with VPB 200 docked to F750, which, in this case replaces the corresponding diagram in the Installation manual for F750.

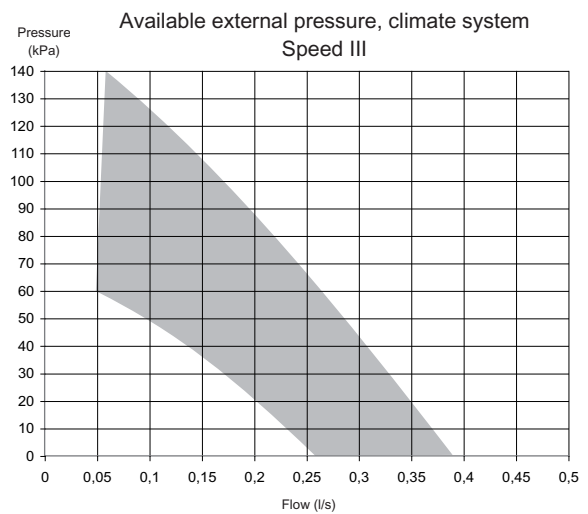
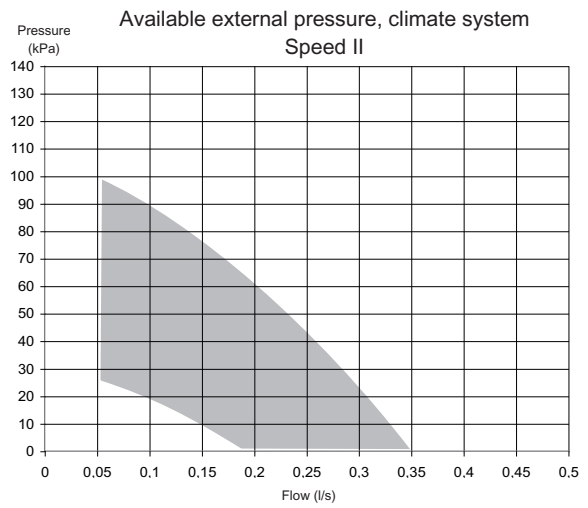
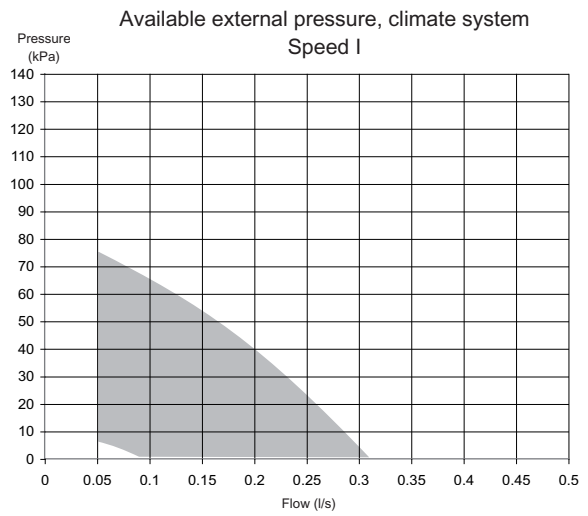

Electrical connection

**NOTE**

All electrical connections must be carried out by an authorised electrician.

Electrical installation and wiring must be carried out in accordance with the stipulations in force.

The heat pump must not be powered when installing DEW 40.

**NOTE**

If the supply cable is damaged, only NIBE, its service representative or similar authorised person may replace it to prevent any danger and damage.

**NOTE**

To prevent interference, communication and/or sensor cables to external connections must not be laid closer than 20 cm from high voltage cables.

The electrical circuit diagram is at the end of this Installer manual.

Installing unit box (WP5-AA25)

Install the panel with the unit box at the bottom of VPB 200.

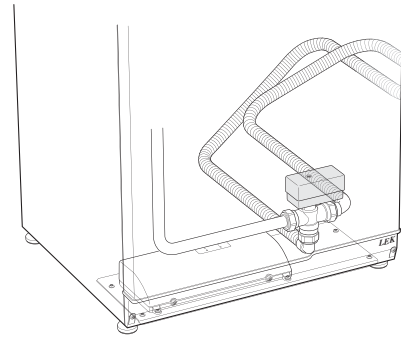

Connecting communication

This accessory contains an accessories card (AA5) that must be connected directly to the heat pump on the input card (terminal block AA3-X4).

If several accessories are to be connected or are already installed, the following instructions must be followed.

The first accessory card must be connected directly to the heat pump's terminal block AA3-X4. The following cards must be connected in series with the previous card.

The communication cable (W102, length 3,5 metres) is factory fitted and connected according to the table below.

Colour	Heat pump (AA3-X4)	Another accessory card (AA5-X4)
White (A)	15	4
Brown (B)	14	5
Green (GND)	13	6

Connecting the supply

DEW 40 is factory fitted with a power cable with plug (W101, length 3,0 metres).

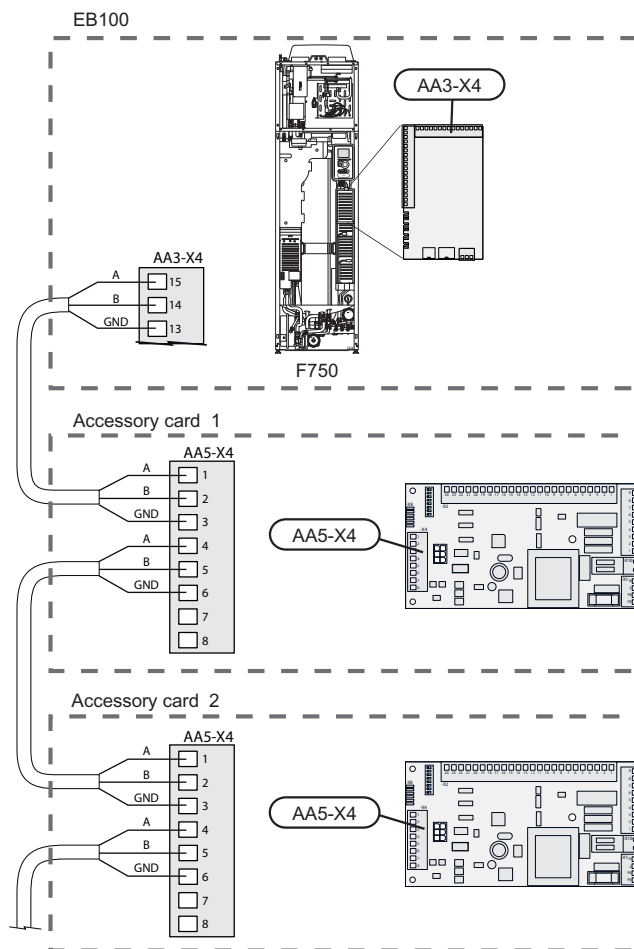

Installing the sensor

Sensor, hot water charging (WP5-BT6) and hot water peak (WP5-BT7), placed in the submerged tube in VPB 200, see image below. Secure the sensor cables with enclosed plastic clips.

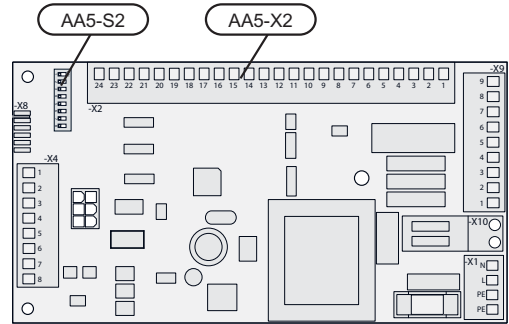
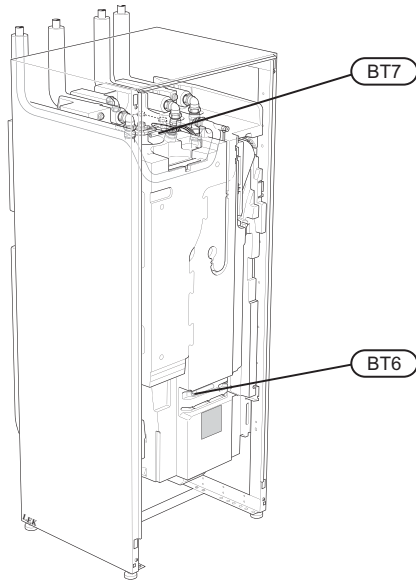

Connecting sensors

Connection of factory fitted cables

Connect the outgoing cables (W104) and (W105) from the unit box (WP5-AA25) internally in VPB 200. Route cables (W104) via the rear and then route in the relevant grooves, up to the front of VPB 200.

- Connect (W104) to sensor, hot water charging (WP5-BT6).
- Connect (W105) to sensor, hot water top (WP5-BT7).

Connection of reversing valve (WP5-QN28)

Connect the outgoing cables (W103) from the unit box (WP5-AA25) to the reversing valve (WP5-QN28).

Connecting switch for external blocking

If you wish to block DEW 40 connect a potential free switch to AA5-X2:23-24.

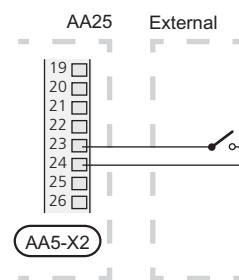

DIP switch

The DIP switch (S2) on the accessory card (AA5) in the unit box (WP5-AA25) must be set as follows.

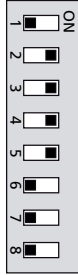

S2

Activating DEW 40

Activating DEW 40 can be performed via the start guide or directly in the menu system.

Start guide

The start guide appears upon first start-up after heat pump installation, but is also found in menu 5.7.

Menu system

If you do not activate DEW 40 via the start guide, this can be done in the menu system.

Menu 5.2 - system settings

Activating/deactivating of accessories.

Menu 3.1 - service info

Here you can see whether any external blocking of DEW 40 is active.



Caution

Also see the Installer manual for F750.



Caution

The heat pump software must be version 2815 or later. If it is not, perform a software update. The update is available at www.nibe.se/programvara, alternatively on USB memory.

Asentajan käsikirja - DEW 40

Yleistä

Tätä lisävarustetta käytetään VPB 200:n liittämiseen F750-lämpöpumppuun talossa, jossa tarvitaan paljon käyttövettä.

Tämä asennusohje ja pumppukäyrästä sivulla 33 perustuu siihen, että VPB 200 asennetaan F750:n vasemmalle puolelle (katso kuva alla).

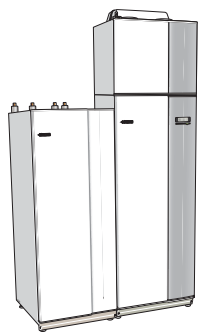

VIHJE!

Lisätietoa lämpöpumpusta ja sen asennuksesta on F750:n asennusohjeessa. Asiakirjat voit ladata osoitteesta www.nibe.se.

Sisältö

1 kpl	Lisävarusterasia (kojerasia)
2 kpl	Lämpötila-anturi
1 kpl	Nippuside
1 kpl	Pidikenippuside
1 kpl	Vaihtoventtiili
1 kpl	Takaiskuventtiili
1 kpl	Sulkuventtiili 22 mm
4 kpl	O-renkaat
1 kpl	Tasotiiviste
1 kpl	Metallipidike 22 mm
1 kpl	Metallipidike 28 mm
6 kpl	Muovipidike
2 kpl	Letku
1 kpl	Kulmaliitin
3 kpl	Supistussarja 28-22 mm
3 kpl	Vahvistusholkki 22 mm
3 kpl	Puserrusrenkas 22 mm
1 kpl	Puserrusrengasmutteri 22 mm
1 kpl	Tulppa R15
1 kpl	Tulppa 15 mm
1 kpl	Tulppa 22 mm
4 kpl	Ruuvi M5

Komponenttien sijainti

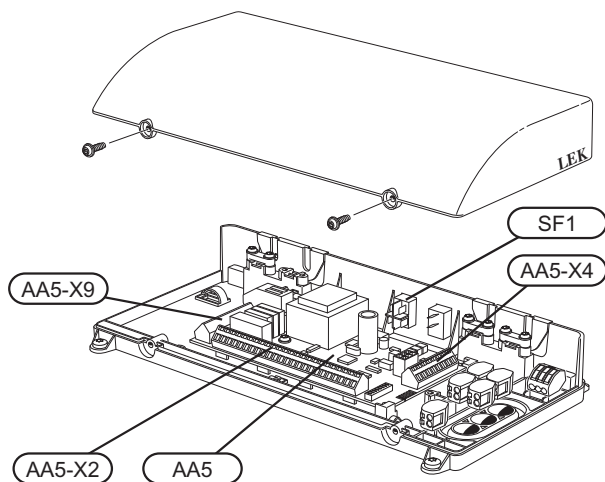

Sähkökomponentit

SF1	Katkaisin
AA5	Lisävarustekortti
AA5-X2	Liitinrima, anturi ja ulkoinen esto
AA5-X4	Liitinrima, tiedonsiirto
AA5-X9	Liitinrima, vaihtoventtiili

Komponenttikaavion merkinnät standardin IEC 81346-1 ja 81346-2 mukaan.

Putkiliitännä käyttövesi

Periaatekaavio

Selvitys

CP1	VPB 200
EB100	F750
FQ1	Sekoitusventtiili, käyttövesi (ei sisälly F750 cu versioon)
WP5	DEW 40
AA25	Kojerasia
BT6	Lämpötila-anturi, käyttöveden tuotanto, ohjaava
BT7	Lämpötila-anturi, yläkäyttövesi, näyttävä
QM40	Sulkuventtiili
QN28	Vaihtovernttiili, käyttövesi
RM1	Takaiskuventtiili

Merkinnät standardin IEC 61346-2 mukaan.

Periaatekaavio lisäkäyttövesi

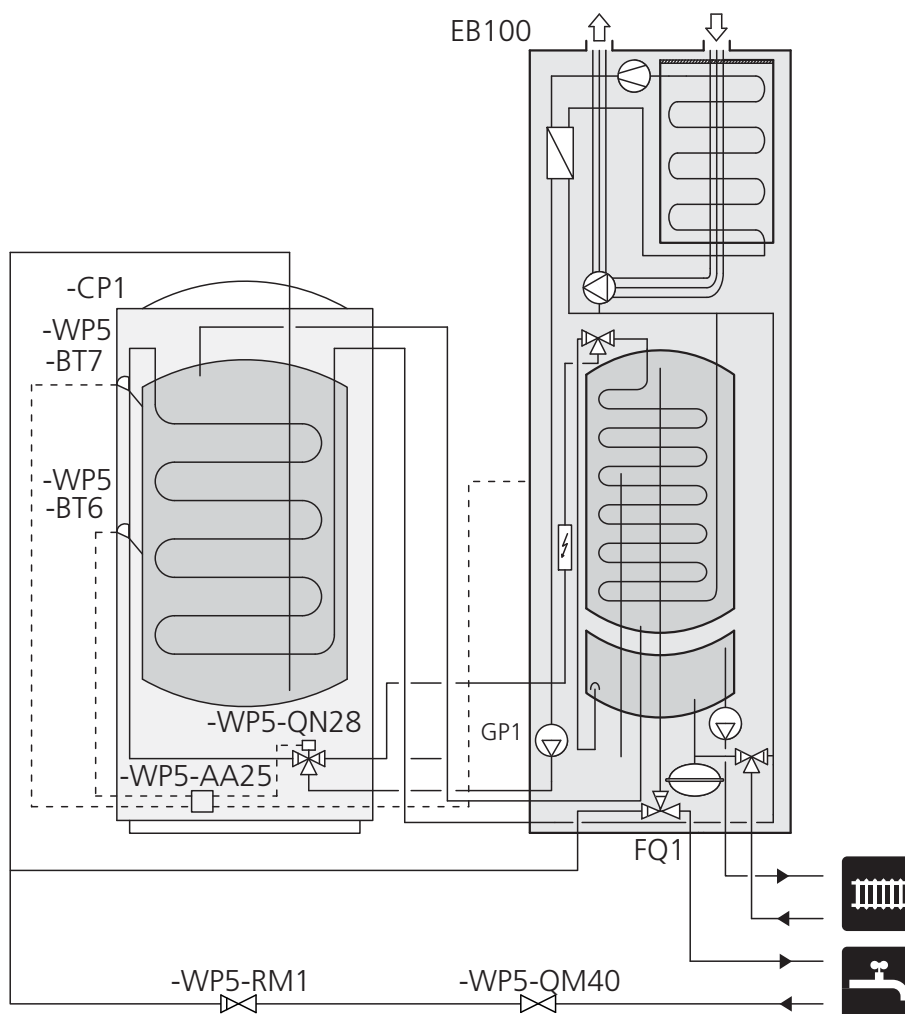

HUOM! Tämä on periaatekaavio. Todellinen laitteisto on suunniteltava voimassaolevien määräysten ja standardien mukaisesti.

Yleistä

Kaksi letkua sisältyy DEW 40:n toimitukseen. Muut putkiasennukset tulee tehdä 22 mm kupariputkilla. Vältä jyrkkiä mutkia.

Putkiliitännät F750

Letku

1. Kytke lämpöpumppu pois päältä ja katkaise virta turvakytkimellä.
2. Irrota etuluukut asennusohjeen mukaisesti.
3. Tyhjennä F750 vedestä ja päästä paine lämmitysjärjestelmästä, jos lämpöpumppu on asennettu aikaisemmin.
4. Irrota tulevan kylmän veden liitäntä. Katso lisäohjeet F750:n asentajan käsikirjasta.
5. Irrota putki kiertovesipumpun (GP1) päällä.

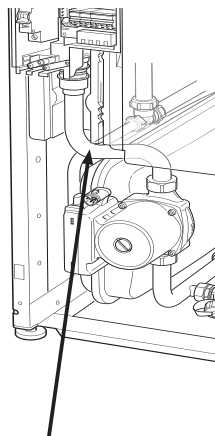

Irrota putki

6. Asenna kulmaliitin letkuineen. Asenna 2 mukana toimitettua o-rengasta ja metallipidike (22 mm)
7. Asenna letku ja tasotiiviste kiertovesipumppuun (GP1).
8. Asenna toinen letku sähkövastusliitäntään. Asenna 2 mukana toimitettua o-rengasta ja metallipidike (28 mm)

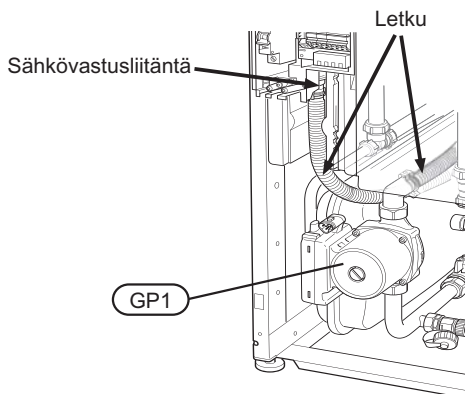

9. Irrota vastaventtiili täyttöventtiilin (QM10) sisäpuolelta ja asenna mukana toimitettu R15-tulppa.

F750, Kupari

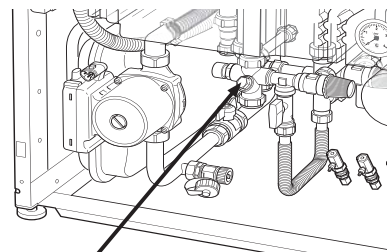

Tulppa

F750, ruostumaton tai emali

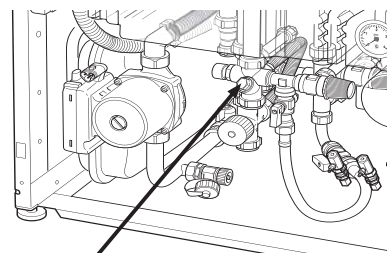

Tulppa



HUOM!

F750:n sekoitusventtiilin vastaventtiili pitää irrottaa, jotta VPB 200:een ei synny alipainetta.



MUISTA!

Tarpeettomien lämpöhäviöiden välttämiseksi putket tulee eristää.

Kylmä vesi F750 cu

Sekoitusventtiili on asennettava, jos asetuksia muutetaan niin, että lämpötila voi nousta yli 60 °C, katso F750:n asennusohje.

Jos sekoitusventtiiliä ei tarvita, kylmän veden syöttö liitetään VPB 200:n kylmävesiliitintään (XL3).

Kylmä vesi F750 ruostumaton ja emali

1. Sekoitusventtiilin ja (EB100-FQ1) ja kylmävesisyöttöliitännän välillä on letku. Irrota tämä letku ylemmästä liitännästä.
2. Tulppaa liitäntä tulpalla (22 mm) ja vedä letkua taaksepäin.
3. Liitä kylmävesisyöttö letkuun.

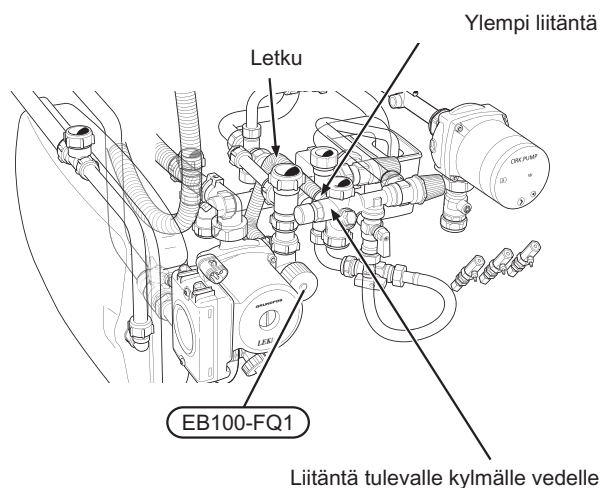

4-tieliitäntä

1. Irrota tulppa 4-tieliitännästä.
2. Liitä 4-tieliitännän vapaa liitäntä VPB 200:n paluuliitintään (XL9).

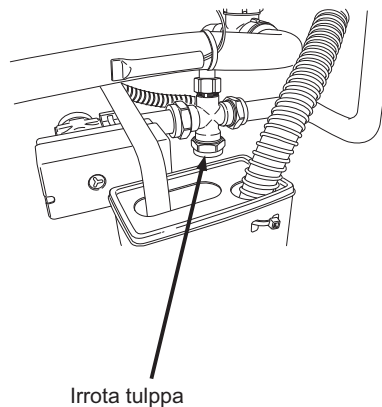

Putkiliitännät VPB 200

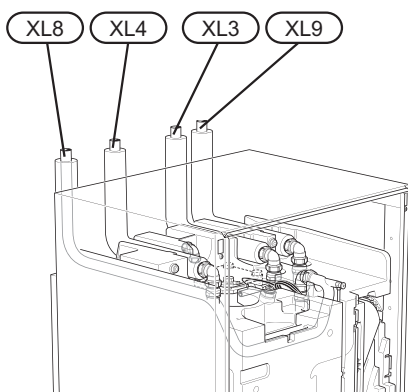

Liitännät

Jos F750:ssa ei ole sekoitusventtiiliä, kylmän veden syöttö liitetään VPB 200:n kylmävesiliitántään (XL3).

Asenna sulkuventtiili ja vastaventtiili kylmän veden syöttöön.

Paluuliitántä (XL9) liitetään F750:n 4-tieliitántään.

Vaihtoventtiili (WP5-QN28)

1. Asenna mukana toimitettu vaihtoventtiili VPB 200:n alaosaan.
2. Liitä meno- ja paluuletkut vaihtoventtiiliin.
 Portti A: Menoliitántään (XL8) VPB 200:ssa.
 Portti B: Sähkövastukselle F750:ssa
 Portti AB: Kiertovesipumpusta ((GP1)) F750:ssa

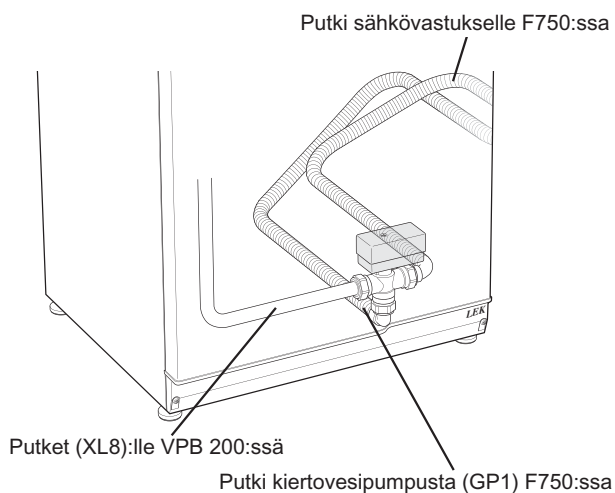

Pumppu- ja painehäviökäyrä

Oheisessa käyrästössä näkyy pumpun tuotto, kun VPB 200 on liitetty F750:een. Se korvaa vastaavan käyrästön F750:n asentajan käsikirjassa.

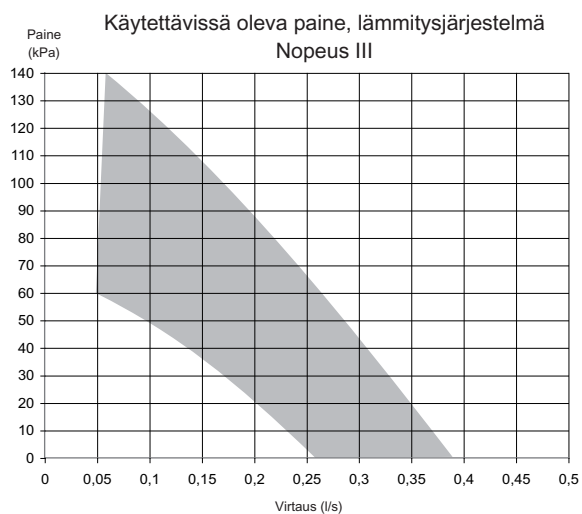
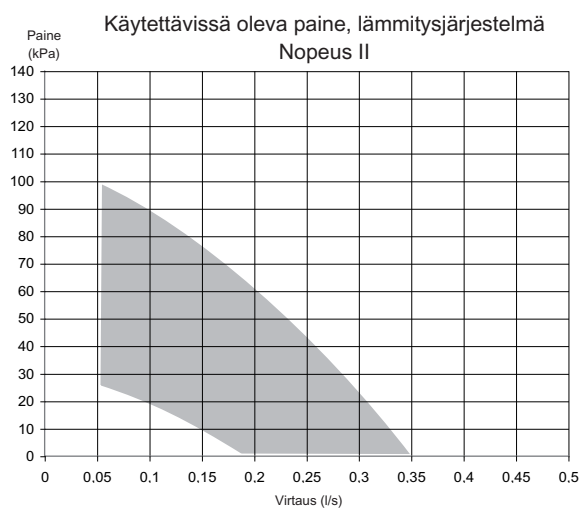
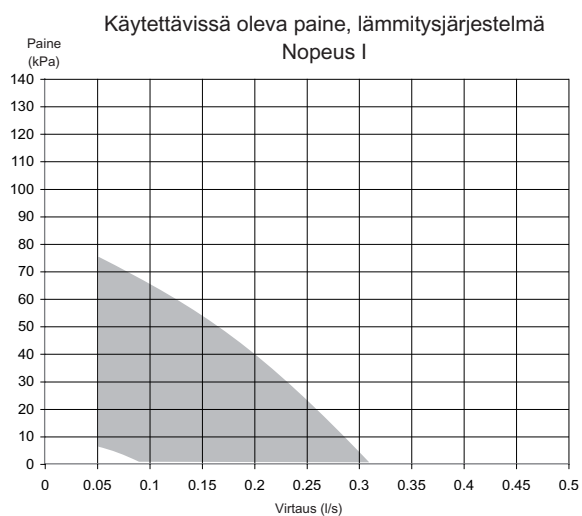

Sähköasennukset



HUOM!

Sähköasennukset saa tehdä vain valtuutettu sähköasentaja.

Sähköasennukset ja johtimien veto on tehtävä voimassa olevien määräysten mukaisesti.

Lämpöpumpun pitää olla jännitteetön DEW 40:n asennuksen aikana.



HUOM!

Jos syöttökaapeli vahingoittuu, sen saa vaihtaa vain NIBE, valmistajan huoltoedustaja tai vastaava pätevä ammattilainen vaaran välttämiseksi.



HUOM!

Häiriöiden välttämiseksi ulkoisten liitântöjen tiedonsiirto- ja/tai anturikaapeleita ei saa asentaa alle 20 cm etäisyydelle vahvavirtakaapeleista.

KytKentäkaavio on tämän asennusohjeen lopussa.

Kojerasian (WP5-AA25) asennus

Asenna levy kojerasioineen VPB 200:n pohjalle.

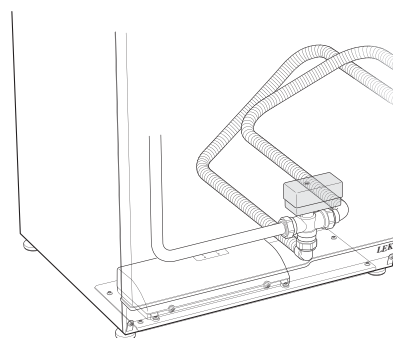

Tiedonsiirron kytkentä

Tämä lisävaruste sisältää lisävarustekortin (AA5), joka kytketään suoraan lämpöpumpun tulokorttiin (liitin AA3-X4).

Jos olet kytkemässä useita lisävarusteita tai niitä on jo asennettu, sinun täytyy noudattaa alla olevia ohjeita.

Ensimmäinen lisävarustekortti asennetaan suoraan lämpöpumpun liittimeen AA3-X4. Seuraavat kortit asennetaan sarjaan edellisen kanssa.

Tiedonsiirtokaapeli (W102, pituus 3,5 m) on asennettu tehtaalla ja kytketään taulukon mukaan.

Väri	Lämpöpumppu (AA3-X4)	Toinen lisävarustekortti (AA5-X4)
Valkoinen (A)	15	4
Ruskea (B)	14	5
Vihreä (GND)	13	6

Syöttöjännitteen kytkeminen

DEW 40:n mukana toimitetaan pistotulpalla varustettu virtajohto (W101, pituus 3,0 m).

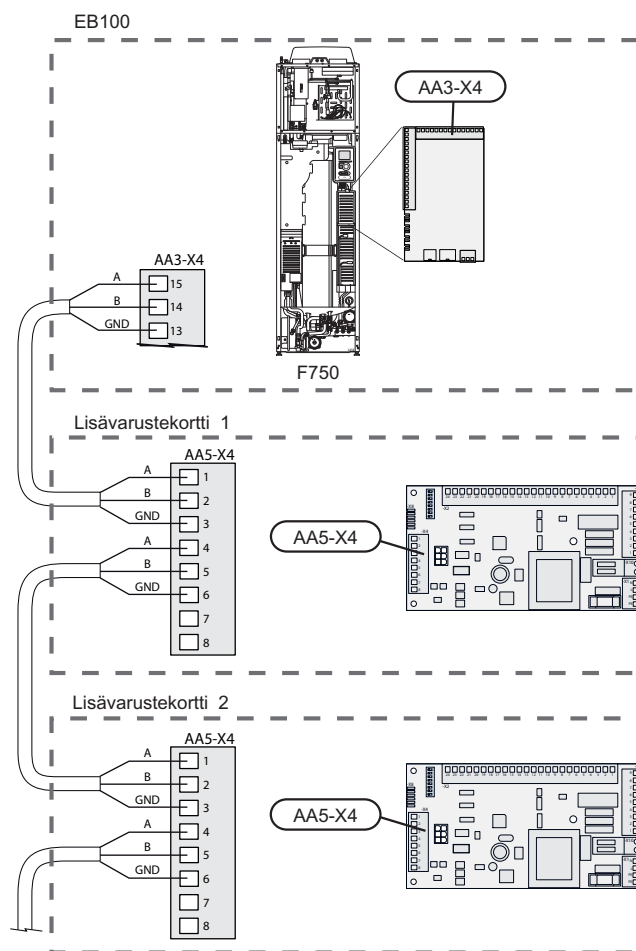

Anturien kytkeminen

Anturi, käyttöveden lataus (WP5-BT6) ja käyttövesi, yläosa (WP5-BT7) asennetaan anturiputkiinsa VPB 200:ssa, katso kuva alla. Kiinnitä anturikaapelit muovipidikkeillä.

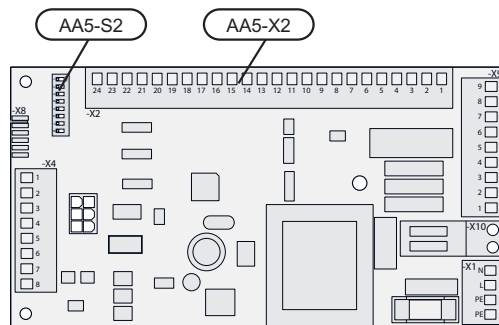
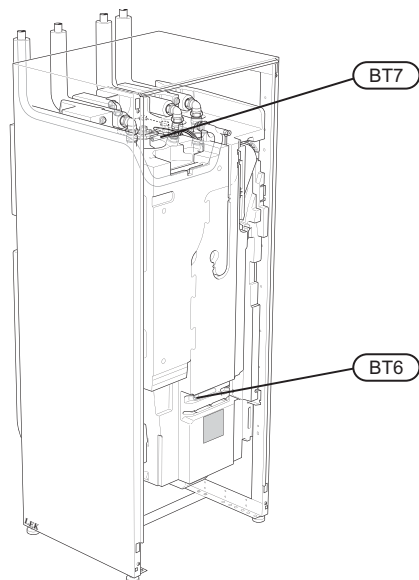

Anturien kytkeminen

Tehdasasennetun kaapelin kytkentä

Kojerasiasta (WP5-AA25) lähtevät kaapelit (W104) ja (W105) asennetaan ja kytketään VPB 200:een. Kaapelit (W104) vedetään takakautta ja sitten niille tarkoitetuissa urissa ylös VPB 200:n etusivulla.

- (W104) kytketään käyttöveden latausanturiin (WP5-BT6).
- (W105) kytketään yläkäyttövesianturiin (WP5-BT7).

Vaihtoventtiilin kytkentä (WP5-QN28)

Kojerasiasta (WP5-AA25) lähtevät kaapelit (W103) kytketään vaihtoventtiiliin (WP5-QN28).

Ulkoisen estokoskettimen kytkeminen

Jos halutaan DEW 40:n estomahdollisuus, kytke potenti-aalivapaa kosketin välille AA5-X2:23-24.

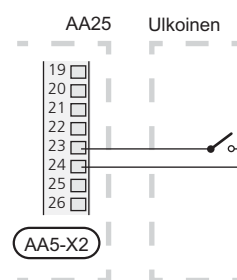

DIP-kytkin

Kojerasian (WP5-AA25) lisävarustekortin (AA5) DIP-kytkimet (S2) pitää asettaa alla olevan mukaan.

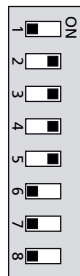

S2

DEW 40:n aktivointi

DEW 40:n aktivointi voidaan tehdä aloitusoppaan kautta tai suoraan valikkojärjestelmässä.

Aloitusopas

Aloitusopas näytetään ensimmäisen käynnistyksen yhteydessä lämpöpumpun asennuksen jälkeen, mutta se löytyy myös valikosta 5.7.

Valikkojärjestelmä

Ellet aktivoi DEW 40:tä aloitusoppaan kautta, voit tehdä sen valikkojärjestelmässä.

Valikko 5.2 - järjestelmäasetukset

Lisävarusteiden aktivointi/deaktivointi.

Valikko 3.1 - huoltotiedot

Tässä voit nähdä, onko DEW 40:n mahdollinen ulkoinen esto aktiivinen.



MUISTA!

Katso myös F750:n asentajan käsikirja.



MUISTA!

Lämpöpumpun ohjelmistoversion pitää olla 2815 tai uudempi. Ellei näin ole, ohjelmisto pitää päivittää. Ohjelmiston voi päivittää osoitteesta www.nibe.se/programvara tai USB-muistilta.

Elschema/Wiring diagram/Sähkökytkentäkaavio

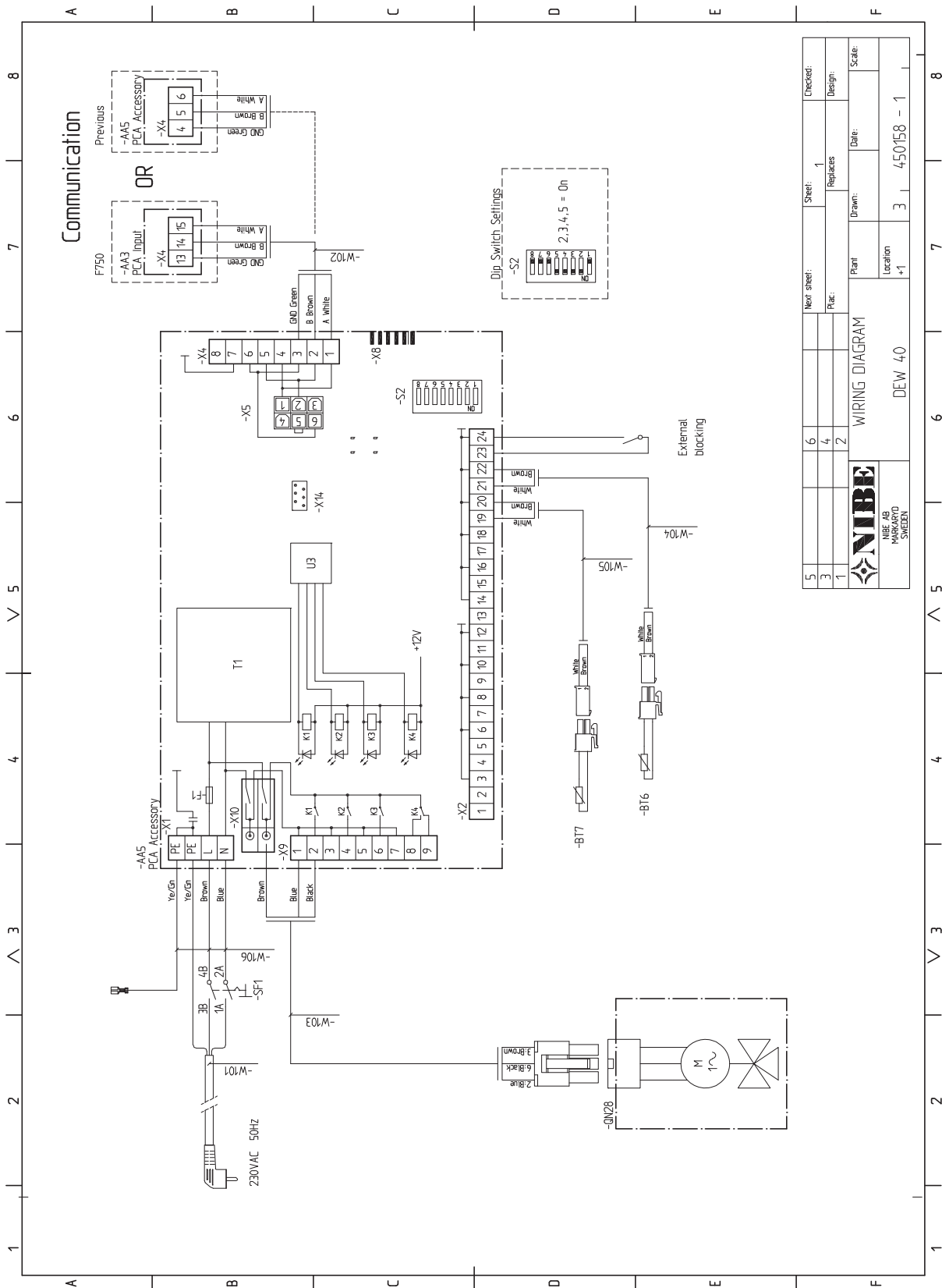

NIBE AB Sweden
Hannabadvägen 5
Box 14
SE-285 21 Markaryd
Phone +46 433 73 000
Telefax +46 433 73 190
info@nibe.se
www.nibe.se



031938